

# Ogólne wskazówki odnośnie montażu i regulacji.

## Zakładanie skrzydła

Sworzeń wspornika rozwórki wsunąć przy zamkniętym oknie – klamka w położeniu „uchylanie”.



## Zdejmowanie skrzydła

Sworzeń wspornika rozwórki wyciągnąć przy zamkniętym oknie klamką montażową – klamka w położeniu „uchylanie”.

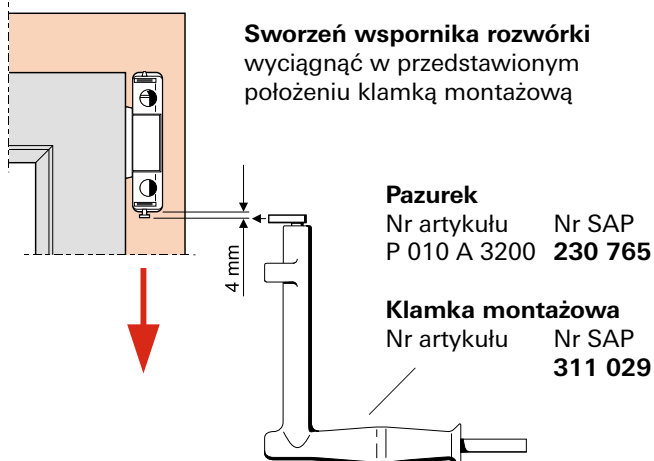

1. Sworzeń wspornika rozw. wsunąć ręką
2. Sworzeń wspornika rozw. docisnąć klamką montaż.

## Miejsce pod okucie na ościeżnicy (włącznie z osłonką)

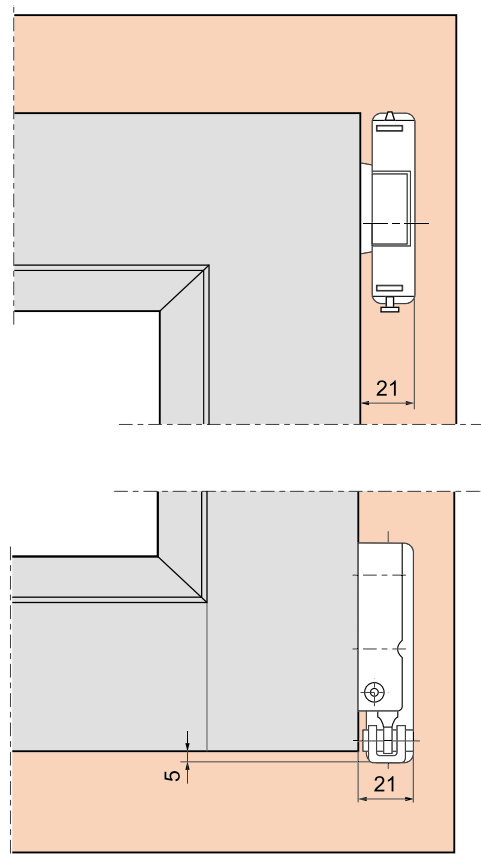

## Regulacja (tylko jeśli konieczne)

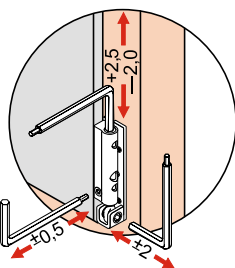
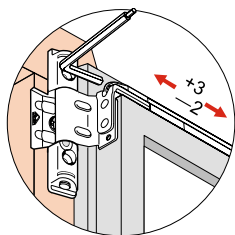
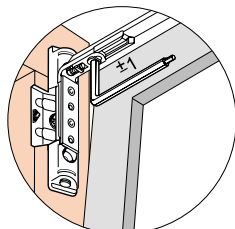

### Klucz do regulacji:

Klucz imbusowy sześciokątny 2,5/4 mm  
Nr artykułu P 010 A 2400    Nr SAP 230 764



### Mocowanie wspornika zawiasu dolnego:

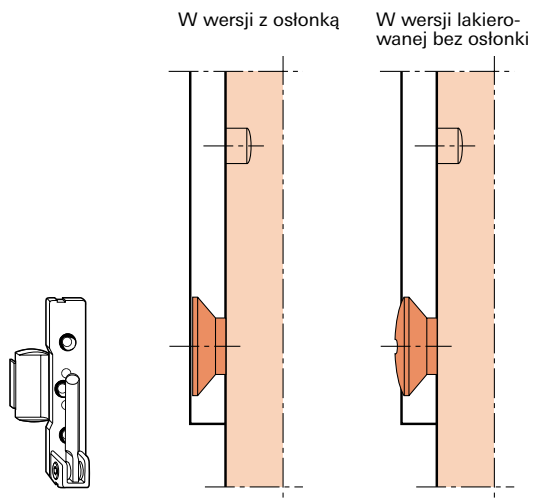

Widok wkrętu w przekroju



Przy użyciu osłonek – wspornika rozwórki/zawiasu dolnego – zmieniają się podane wartości regulacji.

## Regulacja rolek ryglujących.



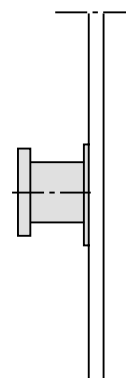
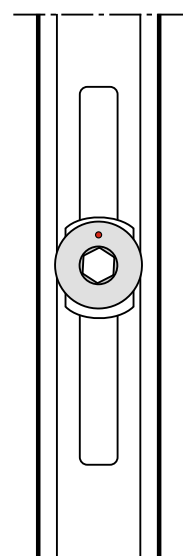
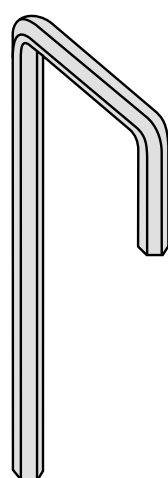
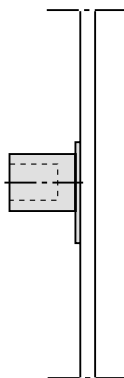
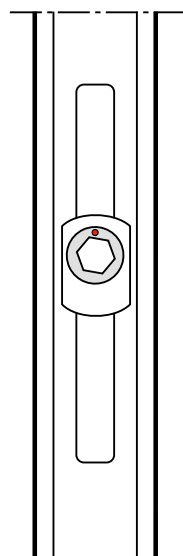
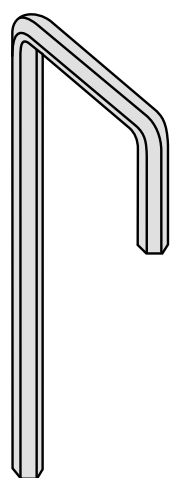

Rolki ryglujące <b>E</b>	Kierunek regulacji w °	Regulacja docisku skrzydła w mm
	Poz. podsta wowa 	-
	 90° 90°	+/- 0,8

Rolki ryglujące <b>P</b>	Kierunek regulacji w °	Regulacja docisku skrzydła w mm
	Poz. podstawowa 	-
	 90° 90°	+/- 0,8

P 010 A 2100



## Rolki ryglujące **V**

Kierunek regulacji w °	Regulacja docisku skrzydła w mm	Regulacja wysokości w mm
Poz. podstawowa oz. podsta wowa	-	-
 90° 90°	+/- 0,8	+/- 0,2
 180° 180°	-	+/- 0,4
 270° 270°	+/- 0,8	+/- 0,6
 360° 360°	-	+/- 0,8

N 860 A 0100

